

FORD CARGO 2532D

TEKNİK ÖZELLİKLER

FORD CARGO 2532D	
6x2 DAMPER	
Kabin	Alçak tavan - Tek yataklı kabin Çelik konstrüksiyon
Motor	
Tip	FORD - ECOTORQ 9,0 litre turboşarjlı, intercooler (TCI)
Hacim	8974 cc / 6 Silindir
Güç (DIN)	320 BG (235 kW) / 2200 dd
Tork	1300 Nm / 1300 - 1800 dd
Yakıt Sistemi	
Yakıt enjeksiyonu	BOSCH - Ortak yakıt yolu
Yakıt Tankı	315 L - Çelik
Üre tankı	55 L
Debriyaj	
	430 mm
	Tek kuru tip - Asbetsiz
	Servo takviyeli hidrolik çekme tip
Şanzıman	
	ZF 9S1310
	9+1 Hızlı
Direksiyon Kutusu	
	Hidrolik takviyeli
	Hema ZF 8098 servocom
Fren Sistemi	
(Ø.mm x mm. uzunluk)	410 X 200, Z-cam fren sistemi
	Çift devreli hava hattı, yağ süzücülü ve ısıtmalı hava işleme ünitesi
	Egzoz freni
Süspansiyon	
	Önde ve arkada ağır hizmet tipi yığma makas
	Önde ve arkada anti-rollbar ve amortisörler
Şasi	
	7mm, 350 Mpa mukavemetli niobium alaşım çelik şasi
	İç ve dış takviyeler
Elektrik	
Akü	24V, 2x12V 150 Amp.h
Alternatör / Marş motoru	130 A / 5.5 kW
Lastik ve Jantlar	
Lastik boyutu	315 / 80 R22.5
Lastik Sayısı	10+1
Jantlar	9.00 x 22.5
Dinamik Karakteristikler	
Maks. Tırmanma Eğimi (%)	45
Maks. hız	111 km/s
Ağırlıklar (kg)	
Boş Ağırlık*	8188
Azami Yüklü Ağırlık	25000
Ön Aks Kapasitesi	7100
Arka Aks Kapasitesi	18000

* Araç Ağırlığı 97/27/AT'ye göre %90 dolu depo ve %100 dolu araç sınırlarına göre verilmiştir.

** Şasinin, aracının kabin bölgesinden ölçülen yüksekliğidir.

*** Faydalı şasi boyu, hava bacası ve şasi son noktası arasında kalan kısım olarak hesaplanmıştır.

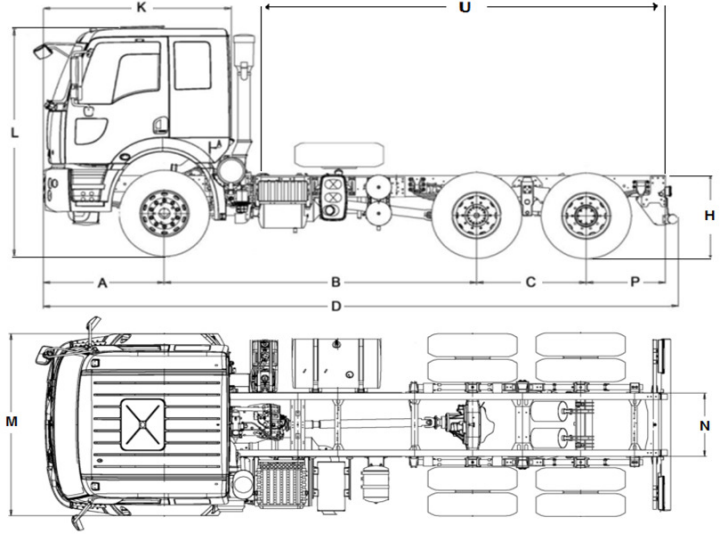

Boyutlar (mm)		
A	Ön uzunluk	1465
B	Dingil açıklığı	3800
C	Arka dingiller arası mesafe	1305
D	Azami uzunluk	7715
H	Şasi yükseliği**	1060
K	Kabin uzunluğu	2225
L	Azami yükseklik	2945
M	Genişlik	2489
N	Şasi genişliği	866
P	Arka uzunluk	1000
U	Faydalı şasi boyu***	5070

Standart Ekipman

Klima
Şanzımandan tahrikli PTO + İç kontrol ünitesi
Motor devir kontrol modülü (ESCM)
Diferansiyel kilidi
ABS/ASR
Uzaktan kumandalı merkezi kilit & Tek anahtar
Elektrikli camlar
Isıtmalı ve elektrik kumandalı yan aynalar
Far yükseklik ayarı
Yüksekliği ve eğimi ayarlanabilir direksiyon
Hava süspansiyonlu, ısıtmalı ve kolçaklı sürücü koltuğu
Havalı bel desteği
Radyo/CD/MP3 çalar ve hoparlörler
Dijital Takograf
4-noktadan bağımsız kabin süspansiyonu
İlave dingil kaldırma mekanizması
Hız sınırlayıcı

Opsiyonel Ekipman

Motordan tahrikli PTO
Soğuk iklim paketi
Kabin içi ısıtıcı (kuru tip)
Kabin içi ısıtıcı (sulu tip)
Elektrikli kabin kaldırma mekanizması
Metalik Boya/Özel Renk

Bu fôy Ford araçları için hazırlanmış ürünleri içermektedir. Bu fôy hazırlanış tarihinde geçerli olan teknik özellikler ve standart ya da opsiyonel olarak sunulan donanımlar hakkında bilgi verir. Araçların standart ve opsiyonel donanım özelliklerinde zaman zaman değişiklikler gündeme gelebilmektedir. Bu yüzden, satın almak istediğiniz aracın özellikleri hakkında güncel ve doğru bilgiye ulaşmak için Yetkili Satıcılarımızla başvurmanızı rica ederiz. Açıklanan nedenle, bu broşür belirtilen özelliklere ilişkin taahhüt teşkil etmez. Broşürde kullanılan görseller ile satılan araçlar arasında farklılıklar olabilir.