

FORD CARGO 3236M

TEKNİK ÖZELLİKLER

FORD CARGO 3236M 8x4 MİKSER	
Kabin	Alçak tavan - Yataksız kabin Çelik konstrüksiyon
Motor	
Tip	FORD-ECOTORQ 9,0 litre turboşarjlı, intercooler (TCI)
Hacim	8974 cc / 6 silindir
Güç (DIN)	360 BG (265 kW) / 2200 dd
Tork	1400 Nm / 1200 - 1700 dd
Yakıt Sistemi	
Yakıt enjeksiyonu	BOSCH - Ortak yakıt yolu
Yakıt Tankı	250 L - Çelik
Üre tankı	55 L
Debriyaj	
	430 mm Tek kuru tip - Asbetsiz Servo takviyeli hidrolik çekme tip
Şanzıman	
	ZF 16S 1620 16+2 Hızlı
Direksiyon Kutusu	
	Hidrolik takviyeli Hema ZF 8098 servocom + ZF 8347 Yardımcı piston
Fren Sistemi	
(Ø.mm x mm. uzunluk)	410 X 200, Z-cam fren sistemi Çift devreli hava hattı, yağ süzücülü ve ısıtılmalı hava işleme ünitesi Egzoz freni
Süspansiyon	
	Ön: 90 mm parabolik makaslar Arka: Hendrickson kauçuk süspansiyon Önde ve arkada anti-rollbar ve amortisörler
Şasi	
	10mm, 500 Mpa mukavemetli niobium alaşım çelik şasi
Arka Aks	
	çift redüksiyonlu (cerli) 2 Diferansiyel kilidi + Merkezi diferansiyel kilidi
Elektrik	
Akü	24V, 2x12V 150 Amp.h
Alternatör / Marş motoru	130 A / 5.5 kW
Lastik ve Jantlar	
Lastik boyutu	315 / 80 R22.5
Lastik Sayısı	12+1
Jantlar	9.00 x 22.5
Dinamik Karakteristikler	
Maks. Tırmanma Eğimi (%)	64
Maks. hız	106 km/s
Ağırlıklar (kg)	
Boş ağırlık*	9845
Azami yüklü ağırlık	32000
Ön Aks Kapasitesi	16000
Arka Aks Kapasitesi	32000

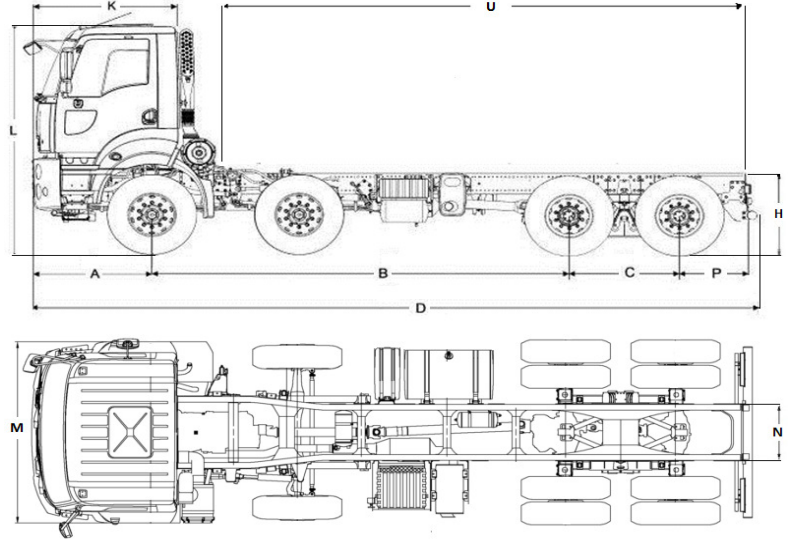

Boyutlar (mm)

A	Ön uzunluk	1461
B	Dingil açıklığı	5100
C	Arka dingiller arası mesafe	1350
D	Azami uzunluk	8856
H	Şasi yüksekliği**	1160
K	Kabin uzunluğu	1745
L	Azami yükseklik	3222
M	Genişlik	2550
N	Şasi genişliği	986
P	Arka uzunluk	800
U	Faydalı şasi boyu***	6691

Standart Ekipman

Klima
Motordan tahrikli PTO
Alüminyum Alaşım Jant
Motor devir kontrol modülü (ESCM)
Diferansiyel kilidi
ABS
Uzaktan kumandalı merkezi kilit & Tek anahtar
Elektrikli camlar
Isıtılmalı ve elektrik kumandalı yan aynalar
Far yükseklik ayarı
Yüksekliği ve eğimi ayarlanabilir direksiyon
Hava süspansiyonlu, ısıtılmalı ve kolçaklı sürücü koltuğu
Havalı bel desteği
Radyo/CD/MP3 çalar ve hoparlörler
Dijital Takograf
2-noktadan sabit mekanik kabin süspansiyonu
Hız sınırlayıcı

Opsiyonel Ekipman

ASR
Şanzımandan tahrikli PTO + İç kontrol ünitesi
Soğuk iklim paketi
Kabin içi ısıtıcı (sulu tip)
Elektrikli kabin kaldırma mekanizması
Metalik Boya/Özel Renk

* Araç Ağırlığı 97/27/AT'ye göre %90 dolu depo ve %100 dolu araç sıvılarına göre verilmiştir. Ağırlığa stepne dahil edilmemiştir.

** Şasinin, aracının kabin bölgesinden ölçülen yüksekliğidir.

*** Faydalı şasi boyu, hava bacası ve şasi son noktası arasında kalan kısım olarak hesaplanmıştır.